

SPEZIFIKATIONEN

MINDEST- UND MAXIMALGRÖßEN

PRINT & **PACK** MEDIENPRODUKTION

FALTSCHACHTELN

KLEBUNG & ENTWICKLUNG IM LOHN

LANGENKAMP 16 • 22880 WEDEL • PHONE 04103.7019300 • FAX 04103.7019302 • INFO@PRINTUNDPACK.DE • WWW.PRINTUNDPACK.DE

EINSPURKLEBUNG

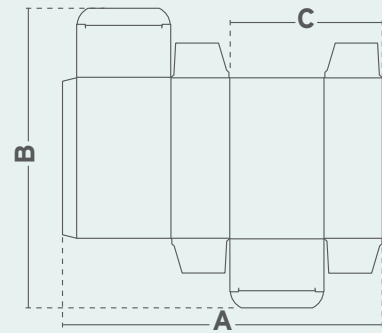

(mm)	MAX	MIN
A	620	90
B	380	65
C	320	50

Spezifikationen können konstruktionsbedingt abweichen.

ZWEISPURKLEBUNG

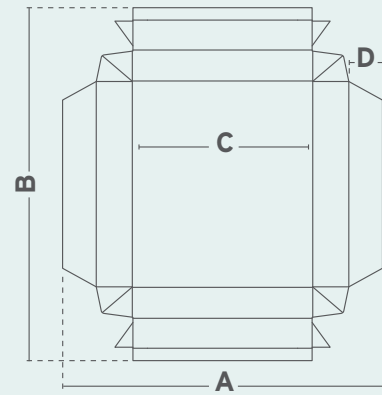

(mm)	MAX	MIN
A	400	100
B	380	90
C	350	75
D	150	25

Spezifikationen können konstruktionsbedingt abweichen.

AUTOMATIKBODEN

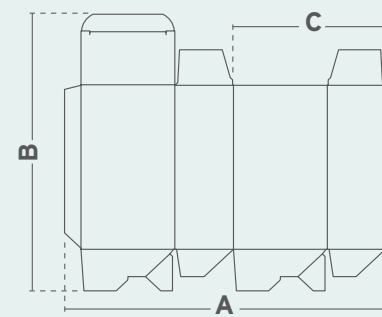

(mm)	MAX	MIN
A	600	185
B	380	100
C	280	75

Spezifikationen können konstruktionsbedingt abweichen.

KISSENPACKUNG

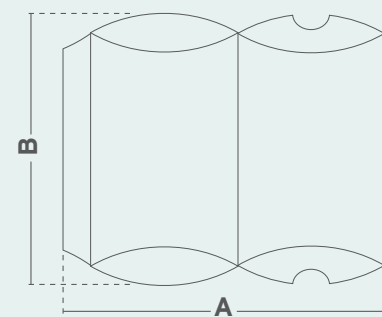

(mm)	MAX	MIN
A	620	45
B	380	65

Spezifikationen können konstruktionsbedingt abweichen.



PARTNER DER DRUCKINDUSTRIE
FÜR LOHNKLEBUNG UND VERPACKUNGSENTWICKLUNG

DIE TECHNIK

UNSERER KLEBEMASCHINE

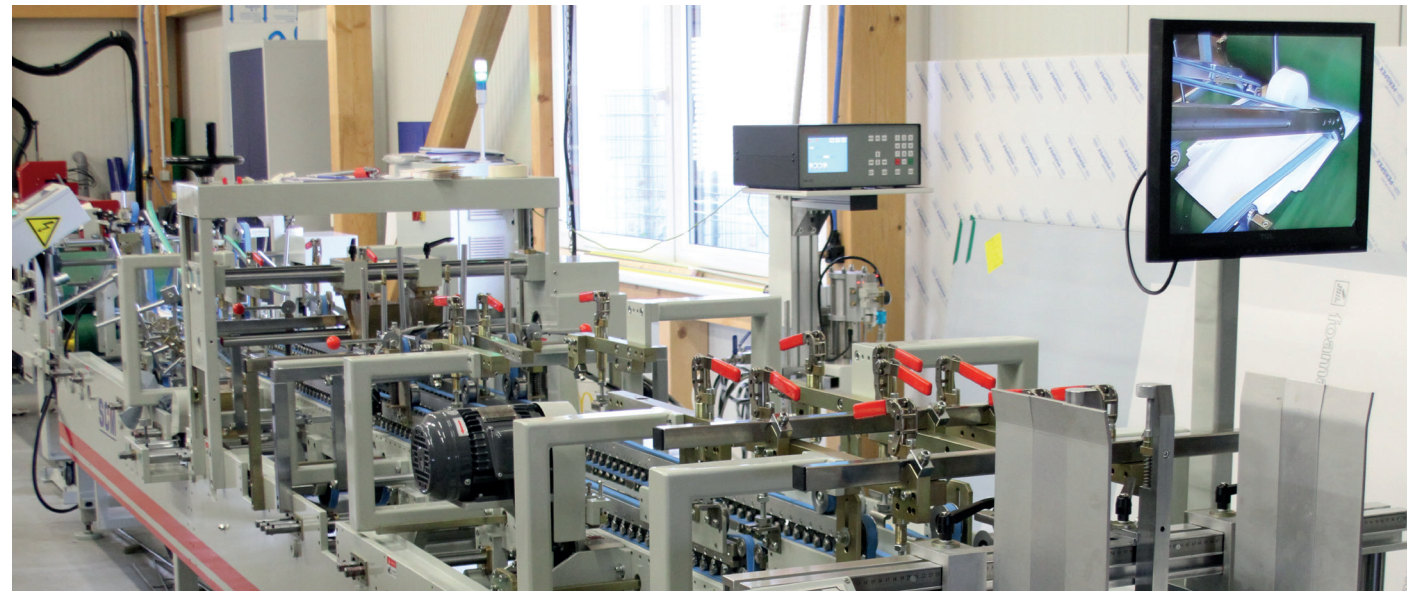

Faltschachtelklebmaschine bis 620 mm Zuschnittbreite

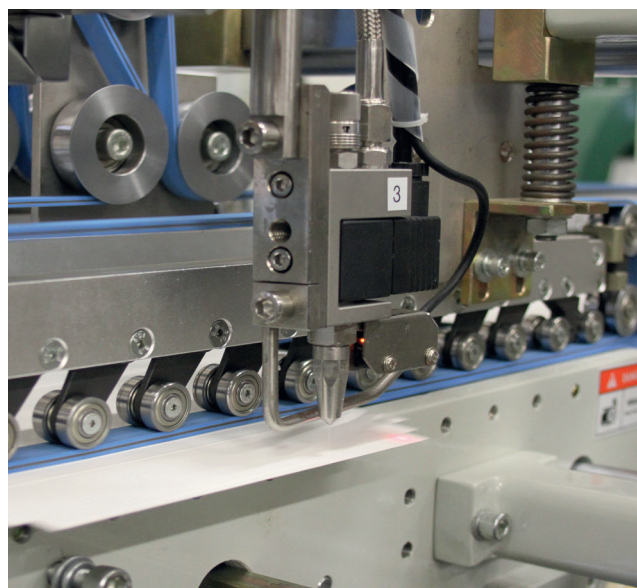

Leimdüsen mit Sensor

TECHNISCHE DATEN

Eine moderne, schnelle und präzise Faltschachtelklebmaschine für hohe Ansprüche und zuverlässige Klebungen.

- Zwei Unterleimscheibenwerke und zwei Oberleimscheibenwerke
- 3 Leimdüsen mit Unterbrecherfunktion
- Einspurklebungen, Zweispurklebungen, Automatikboden, Kissenpackungen
- Grinder zum Aufrauen von lackierten Klebeflächen
- Material von 230 bis 500 g/qm

LOHNKLEBUNG

KLEBUNG VON FALTSCHACHTELN

FALTSCHACHTELKLEBUNG IM LOHN

Wir kleben Ihre gestanzten und entgitterten Zuschnitte, schnell, zuverlässig und termingerecht.

Jede Auflage.

Auf Wunsch verpacken wir in passende Wellpappkartons und labeln mit unseren neutralen Etiketten oder mit Ihren Etiketten.



Präzise Klebung auch bei hoher Laufleistung

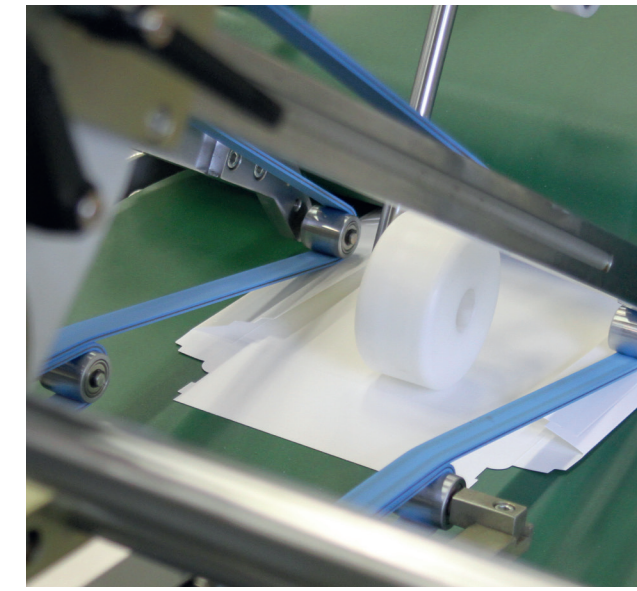

Zweispurklebung



Grinder zum Aufrauen von lackierten Flächen

ENTWICKLUNG

VERPACKUNGEN UND DISPLAYS

VERPACKUNGSENTWICKLUNG

Wir konstruieren Verpackungen und Displays als Lohnauftrag. Wenn Sie „nur“ eine Idee, ein Dummy und/oder eine Konturzeichnung für die Grafik benötigen, fertigen wir Ihnen dieses ebenfalls gern auf Honorarbasis.

Die Daten können Sie frei verwenden, also die Zeichnung und das Dummy an Ihren Kunden in Ihrem Namen weitergeben und schließlich für Ihren Druckauftrag nutzen. Neben der EPS-Kontur erhalten Sie auch eine PDF-Datei sowie eine CF2-Datei für den Werkzeugbauer.

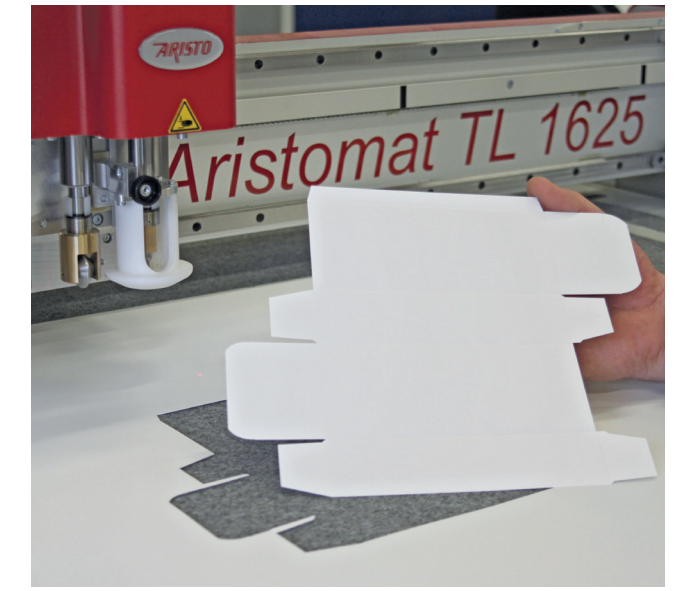

Aristo TL1625 für Musterbau und Kleinserien für Formate bis 1600 x 2500 mm

MUSTER ALS DUMMY

Und damit Sie Ihrem Kunden nicht nur ein „Weißmuster“ vorstellen müssen, können wir Ihnen bedruckte Dummies zur Verfügung stellen. Gern auf dem Originalmaterial und mit verblüffend hoher Farbbechtheit und doppelseitig bedruckt.

Selbst eine partielle Glanzlackierung können wir darstellen, für eine perfekte Präsentation.

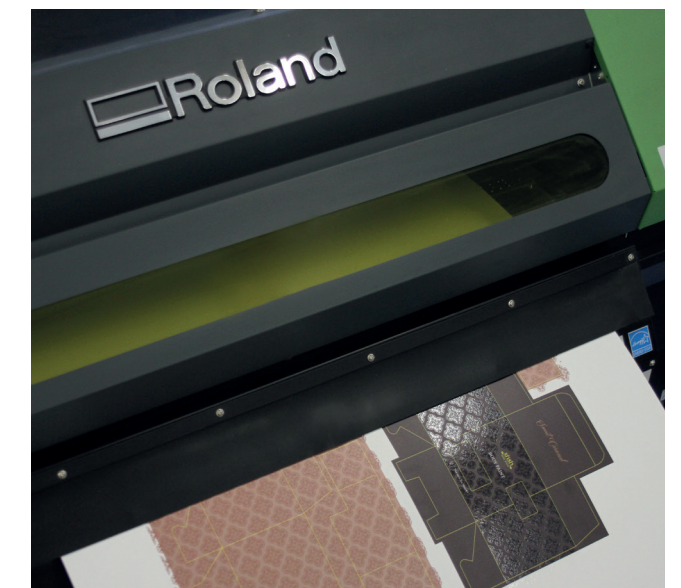

Digitaldruck mit UV-Farben/UV-Lack bis 700 mm Breite